

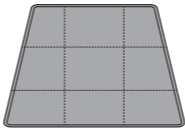
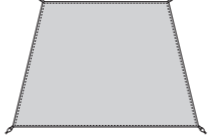
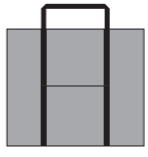

TP-259-IV-1-INT ランドネストシェルター アイボリー マットシートセット

この度は、スノーピーク製品をお買い上げいただき、誠にありがとうございます。本製品はランドネストシェルター (TP-259-IV-INT) 専用のマットシートセットです。安全にご使用いただくためにも下記の取扱説明書をよく読んでからご使用ください。また、読み終わった後も大切に保管してください。説明内容で理解出来ない点及び製品に不具合が確認された際には直ちに使用を中止し、ご購入いただきました販売店様もしくは弊社ユーザーサービスまでお問い合わせください。

セット内容 (各部の名称)		スペック	
	インナーマット		グランドシート
	キャリーバッグ		取扱説明書 (本書)
		<ul style="list-style-type: none"> ●収納サイズ:82×70×7 (h) cm 【インナーマット】 ●材質:表生地、裏生地 / 68Dポリエステルタフタ・PUコーティング・撥水加工、中芯 / 発泡ポリエチレン5mm ●サイズ:330×213cm ●重量:1.5kg 【グランドシート】 ●材質:40Dナイロンリップストップ・PUコーティング耐水圧1,800mmミニマム・撥水加工 ●サイズ:323×208cm ●重量:0.6kg 	

安全上の注意事項 ご使用の前によく読んで予測される事故を回避し安全にご使用ください。

⚠ 危険 明らかに生命に関わる重大な事故が予測される行為を示します。

●このインナーマットやグランドシートの素材は難燃性ではありません。インナーテントの中や近くでは燃焼式のランタンやこんろ、ヒーターなどの熱源や、マッチ、ろうそく、ライター、たばこなどの裸火や炎は絶対に使用しないでください。限られた空間での火気の使用は火災や酸欠、一酸化中毒などのおそれがあり大変危険です。

⚠ 警告 取扱いを誤った場合、使用者が死亡または重傷を負う可能性があることを示します。

●ご使用前に本製品を点検し、各部に異常がないことを確認してください。異常が発見された場合は、直ちに使用を中止しお買い求めいただいた販売店様、または弊社ユーザーサービスに点検または修理を依頼してください。●気象状況には常に細心の注意を払い、風の強い時や悪天候が予想されるときは速やかに撤収して安全な場所へ避難してください。●高温に加熱されたものや発熱性のあるものを持ち込まないでください。火災やヤケドなどの危険があります。●風の吹き抜けるような場所や、雪崩、がけ崩れ、急な洪水や氾濫などのおそれのない地盤のしっかりとした、水はけの良い平坦な場所を選んで設置してください。

⚠ 注意 ケガや本体破損、物品破損として拡大損害の原因となる行為を示します。

●本製品は常設用ではありません。インナーマットやグランドシートの素材は長時間日光にさらされた場合、退色や生地劣化などの強度低下を起こしますので、常設用として使用しないでください。●日差しによりインナーマットやグランドシートの表面は低温やけどに発展するほどの高温になります。十分にご注意ください。●焚火や火花などのそばで組み立てたり、使用しないでください。設置・撤収の際には、周囲に火気がないことを確認してください。火の粉を被ると生地に穴が開いてしまいます。●設置・撤収の際は、風に飛ばされないよう本体をしっかり和掴んで作業してください。●グランドシートは必ず全てのループを固定してください。●薄い生地を使用していますので、生地を引っ張りすぎると破損するおそれがあります。ご注意ください。●足もとのビルディングテープ、ロープやペグ等にはご注意ください。足を引っ掛けて転倒し、思わぬ事故の原因となります。●角のある石や折れた枝など鋭利なもののない平坦な場所で使用してください。●十分に乾燥してから収納してください。●強風時は、風が収まるのを待ってから撤収してください。●インナールームを取り付けた場合や、別のテント/タープ等を併用している場合は、必ずインナールームや併用していた製品を本体から取りはずしてから撤収をはじめてください。●空気中に含まれている水分が急激に冷やされて霧状になったものが結露として現れます。特にテントやシェルター等の限られた空間では、中にいる人間の水分が呼吸や汗などにより空気中に放出され水蒸気となり、通常の室内よりも水蒸気の濃度が高くなり、結露の発生する確率が高くなります。結露は優れた透湿防水素材でも使用状況により完全に防ぐことは不可能です。ご使用中は結露軽減のため、こまめに適時換気を行ってください。●本体の生地には撥水加工を施していますが、生地の特性上、撥水性能(撥水の仕方や耐久性)に若干の差が見られる場合があります。また、ご使用を重ねますと撥水性能が低下する場合があります。性能が低下した場合は市販の撥水スプレー等を、それらの説明書をよく読みの上ご使用ください。●防水性の高い生地を使用しておりますが、地面の水溜りなどへ長時間接触していると雨水が浸み込む場合があります。●農薬などでPUコーティングが破壊され耐水圧が異常低下してしまう場合があります。この症状と判断された場合、製品の保証が出来なくなりますのでご注意ください。●紫外線の影響と思われる素材の劣化により、耐久度合いを超えたものは弊社でも修理できない場合があります。

使用方法

【設置の手順】

設置・撤収は以下の説明に従い、繰り返し練習し、実際のキャンプに備えてください。また、付属品が全て揃っているか、前もってご確認ください。無理な設置・撤収は本体やフレームの破損や事故の原因になります。本書をよくお読みになりご使用ください。

①グランドシートをPUコーティング(てかりがある面)が上になるようにランドネストシェルター本体の中に敷いてください。ランドネストシェルターとグランドシートの形状が合うように本製品の向きを確認してください。

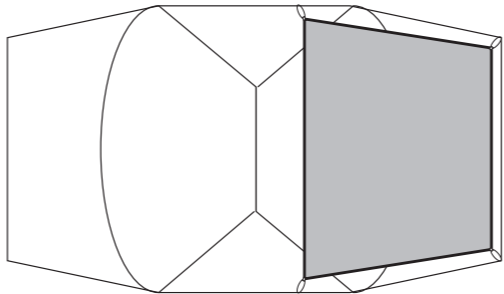

②グランドシートの各コーナーにあるゴムループを伸ばし、対応するペグに引っ掛けてください。(4箇所)

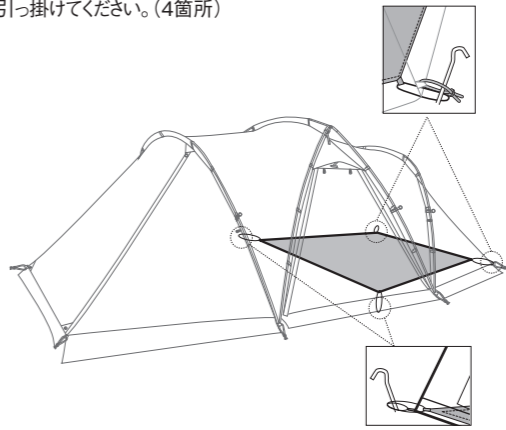

【収納方法】

下図のように折りたたみ、キャリーバッグに入れてください。

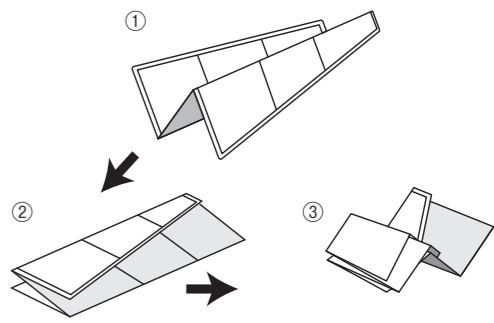

メンテナンスについて

●長期間ご使用しなかった製品を再度お使いになる際は、本製品を点検し各部に異常がないことを確認してください。異常が発見された場合は、直ちに使用を中止しお買い求めいただいた販売店様、または弊社ユーザーサービスに点検または修理を依頼してください。●長期間ご使用しなかった製品を再度お使いになる際は、製品および内容物をよく点検してください。不明な点がありましたら弊社ユーザーサービスまでご連絡ください。●本製品はポリエステル生地を組み合わせて使用しています。生地の特性を考慮し、できる限り色移りし難い加工と配色/パターンを採用していますが、保管状態などにより、色移りが発生する場合があります。ご了承ください。また、濡れたままの保管は避けてください。●濡れたまま保管すると、カビや悪臭、生地の色移り、生地の劣化などのトラブルの原因になりますので、使用後は風通しの良い日陰で十分に乾燥し、柔らかいプランなどで泥汚れを落としてから保管してください。●高温多湿を避け、直射日光の当たらない風通しのよい場所に保管してください。●小さな生地の破損は市販のリペアテープで補

修できます。補修の際はリペアテープの説明書をよくお読みください。●ご使用により広範囲にわたり素材が劣化し、耐久度合いを超えたものは修理できない場合があります。●シームテープはPUコーティングが傷まない程度の温度設定で圧着されていますが、使用を重ねるにしたがい剥離してしまう場合があります。剥離が確認された場合は、アイロンを低温に設定し、剥離箇所のみを再度圧着してください。熱をかけ過ぎた場合、生地が変色したり劣化が促進されますのでご注意ください。シームテープは無理やり剥離させないでください。PUコーティングが一層に剥離された場合、修理できなくなる可能性があります。●樹液が付着してしまうときれいに除去することはできません。樹液が垂れそうな木の下を避けて設置してください。溶剤などにより無理に除去すると生地やコーティングを傷めます。●次回のキャンプに備え、上記の通り十分に保守、点検をしてください。

品質保証について

お買い求めいただきました製品は万全を期していますが、万一不備な点がございましたら、お買い求めいただいた販売店様もしくは弊社または各製品に記載された連絡先にご相談ください。製造上の欠陥が原因の場合は無償で修理または交換させていただきます。その他の場合は適切な価格で修理させていただきます。修理、交換の判断は弊社の裁量によるものとさせていただきます。また、以下の場合は修理できない場合もありますので予めご了承ください。1.素材の経年劣化による損害など商品の寿命 / 2.改造および粗雑な取扱いによる故障 / 3.取扱説明書で禁止されている取扱いによる故障 / 4.不測の事故による商品の故障 / 5.その他製造上の欠陥以外による製品の故障 / 6.ゴミやさびによる故障 / 7.分解したことによる不具合の発生または破損 / 8.落下やその他の衝撃による部品の変形や破損による不具合 / 9.摩擦によるパーツの変化及びそれによる故障 / 10.他社製品との組み合わせによる故障

修理について

●本格的な修理が必要な場合は、お買い求めになった販売店様または弊社ユーザーサービスまでお問い合わせください。●修理を依頼される場合は、必ず十分に乾燥させ、汚れをきれいに落としてください。●修理品には修理箇所がはっきりと解るように、必ずメモまたは荷札を付けてください。また破損時の状況をできるだけ詳しく書いたメモを添えてください。●修理品の運賃並びに修理費については以下のように規定させていただきます。1.保証対象の場合:往復運賃並びに修理費は弊社にて負担いたします。 / 2.保証対象以外の場合:往復運賃並びに修理費は、お客様のご負担とさせていただきます。



不明な点やお気付きの点がございましたら、販売店様または弊社ユーザーサービスまでお問い合わせください。

スノーピークユーザーサービス
☎0120-010-660 (9:00~17:00)
Email:userservice@snowpeak.co.jp

株式会社スノーピーク
〒955-0147 新潟県三条市中野原456
Tel.0256-46-5858 / Fax.0256-46-5860
www.snowpeak.co.jp

TP-259-IV-1-INT Land Nest Shelter in Ivory Mat & Sheet Set

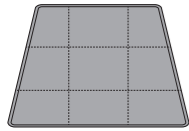
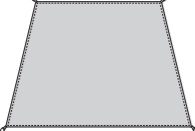
Thank you for purchasing a Snow Peak product. This product is a mat & sheet set for Land Nest Shelter (TP-259-IV-INT). For safety, read the following instruction manual before use. Please keep it safe for future reference. Finally, if you find anything that you do not understand in the description or any problems with the product, please stop use immediately and contact the retailer or Snow Peak Customer Service.

Contents (Name of the Parts)		Specifications
		<ul style="list-style-type: none"> Storage Size: 82x70x7(h)cm / 2.6'x2.2'x0.2'(h)
		<p>[Inner Mat]</p> <ul style="list-style-type: none"> Materials: Main body/ 68D Polyester Taffeta with PU coating, Core/ Polyethylene foam 5 mm / 0.2" Size: 330x213cm / 10.8'x7.0' Weight: 1.5kg / 3.3lbs <p>[Ground Sheet]</p> <ul style="list-style-type: none"> Materials: 40D Nylon Ripstop with PU coating, Waterproof rating: 1,800mm minimum, Water repellent finish Size: 323x208cm / 10.6'x6.8' Weight: 0.6kg / 1.3lbs

Safety Precautions: Before use, please read thoroughly to ensure safety and avoid accidents.

⚠ DANGER / Misuse could easily result in a serious accident or death.

- The material of this product is not flame-proof. Do not use combustion-based heat sources such as lanterns, stoves, or heaters, or open flames such as matches, candles, lighters, or cigarettes, inside the product. The use of such heat or light sources inside a small enclosed space is hazardous and may result in fire, oxygen deficiency, or carbon monoxide poisoning.
- Do not keep fuel or flammable items for replenishing the fuel near the inner mat or ground sheet.

⚠ WARNING / Misuse could result in serious injury or death.

- Before using the product, check each part for abnormalities. If there are abnormalities, take the product to the dealer or Snow Peak Customer Service for inspection or repair.
- Pay close attention to the weather. If extreme weather is in the forecast, pack up camp and evacuate to a safe place.
- Do not bring heated items into the tent when they are at high temperatures. Inside the tent, very high temperatures may cause heatstroke or fire.
- The temperature inside the shelter will be high during warm weather, and there is a risk of heatstroke. Pay close attention to the temperature, particularly when children are asleep inside the Shelter.
- Choose a flat, well-drained area with firm ground to pitch the tent. Choose a place with no chance of avalanches, landslides, wind gusts, or sudden flooding.

⚠ CAUTION / Misuse could result in injury to the user and/or damage to property.

- This product is not intended to be in permanent use. If the shelter is left in the sun for long periods, the materials may fade in color, or the fabric may deteriorate and lose strength. Do not leave the product set up permanently.
- Sunlight can cause the surface of the product to heat up, potentially causing low-temperature burns.
- Do not assemble or use the product close to a bonfire, fireworks, etc. Flying sparks can create holes in the fabric.
- Firmly hold the product when assembling and disassembling.
- Firmly secure the pegs, guy lines, etc.
- Because this product uses a thin fabric, it may break if you pull the fabric too much.
- Please pay attention to the building tape, rope, and pegs at your feet. You may catch your foot and fall, leading to an unexpected accident or injury.
- The inner room has a loop for hanging small items. Please only hang items that weigh less than 1kg (2.2lbs).
- Please make sure that the product is sufficiently dry before storing it.
- If the wind is strong, wait for it to subside before disassembling the product.
- If you have attached an inner room, be sure to remove the inner room or any other items from the product before disassembling it.
- Mist is a collection of water droplets suspended in the air that turns into condensation in rapidly falling temperatures. In smaller spaces such as the inside of a tent or shelter, water vapor concentration is higher than in an ordinary room and frequently results in more condensation. Depending on the surrounding conditions, it may be impossible to avoid condensation completely, even with waterproof materials. To reduce condensation, allow steady ventilation while the tent is in use.
- The fabric of the ground sheet is treated with a high-quality, water-repellent finish. However, the level of water-repellent capacity and durability may vary slightly due to the characteristics of each material. The water-repellent finish will lose effectiveness after repeated use. When the water repellence decreases, please use a water-repellent spray purchased from your local outdoor gear retailer. When using such sprays, please follow the product's instructions.
- Although this product is made of highly waterproof fabric, rainwater may soak into it if it is in contact with water pools on the ground for a long time.
- The PU coating may be damaged by agricultural chemicals, which cause the water pressure resistance to decrease abnormally. Please note that the product cannot be subject to warranty if damaged by agricultural chemicals.
- If the material deteriorates due to ultraviolet rays and is badly damaged, it may become irreparable.

Instructions for Use

Setup Procedure

Follow the instructions below to practice setting up and packing up this product several times in order to prepare yourself for the actual camping. Check in advance that all accessories are supplied. Inadequate setup and packing up may result in damage to the main unit or the frames and further lead to accidents. Carefully read this document to ensure correct use.

- Lay the ground sheet inside the Land Nest Shelter with the PU-coated side (glossy surface) facing up. Check the orientation of this product so that the shape of the Land Nest Shelter matches that of the ground sheet.
- Extend the rubber loop at each corner of the ground sheet and attach it to a matching peg. (4 locations)

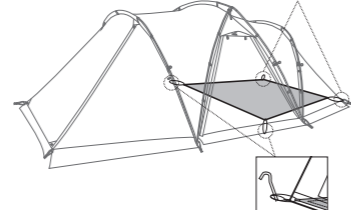
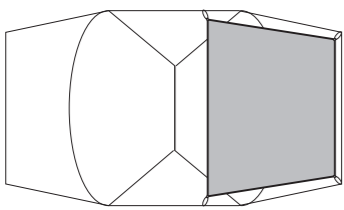

Storage

Fold the inner mat as shown below and put it in the Carry Bag.

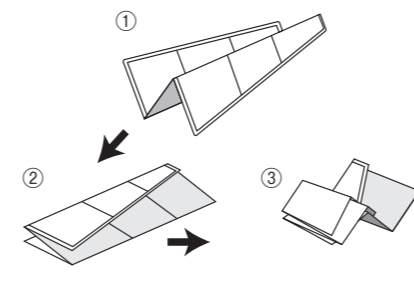

Maintenance

Before using a product that has been in storage for a long time, check each part for abnormalities. If there are abnormalities, take the product to the retailer or contact Snow Peak Customer Service for inspection or repair.

When using a product that has been in storage for a long time, carefully check each part. If you have any questions, please contact Snow Peak Customer Service.

A polyester fabric blend is used for this product. Considering the material characteristics, we adopted processing and color patterns that will result in less color migration. However, depending on storage conditions, slight color migration may occur. Do not store the product while it is wet.

Before storage, the product should be cleaned and dried sufficiently. If the product is stored when wet, the build-up of mold, bad odors, color migration, and material deterioration will occur. Dry the product sufficiently in a breezy and shaded area and clean the surface with a soft brush before storing.

Please store in a well-ventilated area away from direct sunlight, high temperatures, and humidity.

Small areas of fabric damage can be fixed with repair tape. Please read the repair tape manual carefully before applying.

Depending on the conditions during use, the product material may deteriorate over a wide area, losing its durability and becoming irreparable.

Seam tape is pressure-capped at a temperature setting that prevents damage to the PU coating. However, it may peel off as it is used repeatedly. If peeling is found, set an iron at a low temperature and reattach only the peeling sections. Be aware that excessive heat will discolor or accelerate the deterioration of the fabric. If the PU coating peels off completely, it may be impossible to repair.

Sap cannot be easily removed. Do not set up this product under trees that frequently drop sap. If the sap is forcibly removed with a solvent, etc., the fabric or coating may be damaged.

To maximize the longevity of this product, regularly check and maintain the product (including all accessories such as the pegs).

Warranty

Snow Peak has taken all possible measures to ensure every product is durable and functions correctly. If you find any product defects, please contact the retailer where you purchased the product or Snow Peak Customer Service. If there are apparent defects in the product's manufacturing, the defective product will be repaired or exchanged free of charge. In other cases, Snow Peak will repair the product for an appropriate fee. The decision to repair or replace the product will be at our discretion.

Snow Peak will not repair the product for any damage that occurred due to the following:

- Material deterioration caused by age.
- Damage caused by modifications or rough handling.
- Damage caused by inappropriate use not mentioned in the instruction manual.
- Damage caused by unexpected accidents.
- Any damage other than defects in the manufacturing process.
- Damage caused by dust or rust.
- Damage and defects caused by dismantling the product.
- Damage and defects caused by dropping, jolting or other shocks.
- Deterioration or failure of parts due to friction.
- Damage caused by the use of the product in combination with another manufacturer's products.

Repair

If professional repairs are required, please contact the retailer where you purchased the product or Snow Peak Customer Service.

When you request repairs, please make sure that the product is dry and clean.





Please attach a memo or a tag indicating the necessary repair and please write details of how and when the damage occurred.

Transportation and repair costs are determined as follows:

- Within warranty: The transportation cost (both ways) and repair cost will be covered by Snow Peak.
- Outside warranty: The transportation cost (both ways) and repair cost will be covered by the customer.

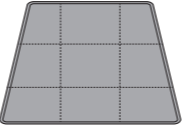
TP-259-IV-1-INT Ensemble tapis et natte pour Land Nest Shelter couleur ivoire

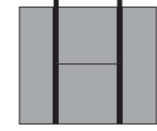
Merci d'avoir acheté un produit Snow Peak. Ce produit est un ensemble tapis et natte pour Land Nest Shelter (TP-259-IV-INT). Pour des raisons de sécurité, lisez le manuel d'instructions suivant avant utilisation. Conservez-le dans un endroit sûr pour pouvoir vous y référer ultérieurement. Enfin, si vous rencontrez des difficultés de compréhension dans la description ou de problème avec le produit, cessez immédiatement de l'utiliser et contactez le revendeur auprès duquel vous avez acheté le produit ou le service client de Snow Peak.

Contenu (nom des pièces)		Spécifications
		<ul style="list-style-type: none"> Dimensions de rangement : 82x70x7 (h) cm
		<p>[Natte intérieure]</p> <ul style="list-style-type: none"> Matériaux : structure principale / 68D Polyester Taffeta avec revêtement PU, structure centrale / mousse de polyéthylène 5 mm Taille : 330x213 cm Poids : 1,5 kg <p>[Tapis de sol]</p> <ul style="list-style-type: none"> Matériaux : 40D Nylon Ripstop avec revêtement PU, indice d'imperméabilité : 1 800 mm minimum, finition déperlante Taille : 323x208 cm Poids : 0,6 kg

Précautions de sécurité : avant toute utilisation, lisez attentivement ces informations pour garantir la sécurité et éviter tout accident.

⚠ DANGER / Une mauvaise utilisation peut entraîner un accident grave ou mortel.

- Le matériau de ce produit n'est pas ignifuge. N'utilisez pas de sources de chaleur (lanternes, réchauds, appareils de chauffage) ou de flammes nues (allumettes, bougies, briquets, cigarettes) à l'intérieur du produit. Utiliser de telles sources de chaleur ou de lumière dans un espace confiné est dangereux et peut provoquer un incendie, une asphyxie par manque d'oxygène ou une intoxication au monoxyde de carbone.
- Ne stockez ni carburant ni objets inflammables destinés à faire l'appoint de carburant à proximité de la natte intérieure et du tapis de sol.

⚠ AVERTISSEMENT / Une mauvaise utilisation peut entraîner des blessures graves, voire mortelles.

- Avant d'utiliser le produit, vérifiez l'absence d'anomalies sur chaque pièce. En cas d'anomalies, confiez le produit au revendeur ou au service client de Snow Peak pour inspection ou réparation.
- Prêtez une grande attention aux conditions météorologiques. En cas de conditions météorologiques extrêmes, démontez la tente et évacuez vers un lieu sûr.
- N'introduisez pas d'objets chauffés à l'intérieur de la tente lorsqu'ils sont à haute température. À l'intérieur de la tente, des températures très élevées peuvent provoquer un coup de chaleur ou un incendie.
- Par temps chaud, la température à l'intérieur de l'abri peut être élevée, ce qui présente un risque de coup de chaleur. Prêtez une grande attention à la température, en particulier lorsque des enfants dorment à l'intérieur de l'abri.
- Privilégiez un terrain plat et bien drainé, avec un sol ferme, pour monter la tente. Choisissez une zone sans risque d'avalanches, de glissements de terrain, de rafales de vent ou d'inondations soudaines.

⚠ ATTENTION / Une mauvaise utilisation peut entraîner des blessures à l'utilisateur et/ou des dommages matériels.

- Ce produit n'est pas conçu pour un usage permanent. L'exposition prolongée de l'abri au soleil peut entraîner une décoloration des matériaux ou une dégradation du tissu et de sa solidité. Ne laissez pas le produit monté de façon permanente.
- La lumière du soleil peut chauffer la surface du produit, ce qui peut entraîner des brûlures à basse température.
- Ne montez pas ou n'utilisez pas le produit à proximité d'un feu de camp, de feux d'artifice, etc. Des étincelles peuvent perforer le tissu.
- Tenez fermement le produit lors du montage et du démontage.
- Fixez fermement les piquets, les cordes, etc.
- Ce produit étant fabriqué dans un tissu fin, il risque de se déchirer si vous tirez excessivement dessus.
- Faites attention aux bandes de montage, aux haubans, aux piquets, etc., autour de vos pieds. Vous risquez de trébucher et de tomber, ce qui peut entraîner un accident ou des blessures.
- La chambre intérieure est équipée d'une boucle permettant de suspendre de petits objets. Veuillez suspendre uniquement des objets dont le poids est inférieur à 1 kg.
- Veuillez vous assurer que le produit est suffisamment sec avant de le ranger.
- Si le vent est fort, attendez qu'il faiblisse avant de démonter le produit.
- Si vous avez fixé une chambre intérieure, assurez-vous de retirer cette dernière ou tout autre élément du produit avant de le démonter.
- La brume est un ensemble de gouttelettes d'eau en suspension dans l'air qui se transforme en condensation lorsque la température chute rapidement. Dans des espaces confinés, comme l'intérieur d'une tente ou d'un abri, la concentration de vapeur d'eau est plus élevée que dans une pièce ordinaire, ce qui entraîne souvent davantage de condensation. Selon les conditions environnantes, il peut être impossible d'éviter complètement la condensation, même en utilisant des matériaux imperméables. Pour réduire la condensation, il est recommandé d'assurer une aération constante pendant l'utilisation de la tente.
- Le tissu du tapis de sol est traité avec un revêtement déperlant de haute qualité. Toutefois, le niveau de déperlance et la durabilité peuvent varier légèrement selon les caractéristiques de chaque matériau. La finition déperlante perdra de son efficacité après un usage répété. Lorsque la déperlance faiblit, veuillez utiliser un spray imperméabilisant acheté auprès de votre revendeur local d'équipement extérieur. Lors de l'utilisation de tels sprays, veuillez suivre les instructions du produit.
- Bien que ce produit soit fabriqué dans un tissu extrêmement imperméable, il est possible que l'eau de pluie finisse par s'infiltrer s'il reste en contact prolongé avec des flaques d'eau au sol.
- Le revêtement PU peut être endommagé par des produits chimiques agricoles, ce qui entraîne une diminution anormale de la résistance à la pression de l'eau. Veuillez noter que le produit ne peut pas être soumis à la garantie s'il est endommagé par des produits chimiques agricoles.
- Si le matériau se détériore en raison des rayons ultraviolets et est gravement endommagé, il peut devenir irréparable.

Mode d'emploi

Procédure de montage Rangement

Veuillez suivre les instructions ci-dessous pour vous entraîner plusieurs fois à monter et démonter ce produit afin d'être prêt à l'utiliser sur les sites de camping. Assurez-vous que tous les accessoires sont inclus dans l'emballage. Un montage et un démontage inadéquats peuvent endommager l'unité principale ou son armature et entraîner des accidents. Lisez attentivement le présent document afin de garantir un usage correct du produit.

- Posez le tapis de sol à l'intérieur du Land Nest Shelter en orientant vers le haut la face recouverte de PU (surface brillante). Vérifiez l'orientation de ce produit afin que la forme du Land Nest Shelter corresponde à celle du tapis de sol.
- Tendez la boucle en caoutchouc à chaque coin du tapis de sol et fixez-la à un piquet correspondant (4 emplacements).

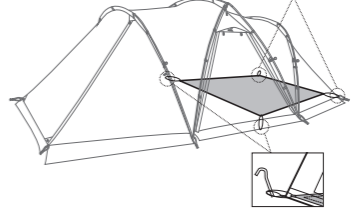
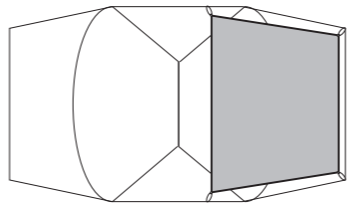

Rangement

Pliez la natte intérieure comme indiqué ci-dessous et placez-la dans le sac de transport.

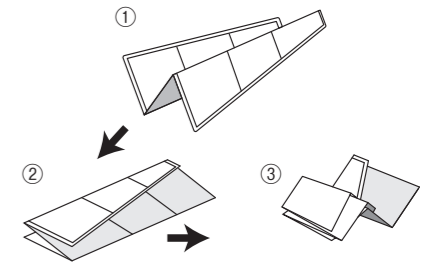

Entretien

Avant d'utiliser un produit ayant été rangé pendant une période prolongée, vérifiez l'absence d'anomalies sur chaque pièce. En cas d'anomalies, confiez le produit au revendeur ou contactez le service client de Snow Peak pour inspection ou réparation.

Avant d'utiliser un produit ayant été rangé pendant une période prolongée, vérifiez soigneusement chaque pièce. Si vous avez des questions, contactez le service client de Snow Peak.

Ce produit utilise un mélange de tissus en polyester. En tenant compte des caractéristiques du matériau, nous avons choisi des procédés et des motifs de coloration qui limitent la migration des couleurs. Cependant, selon les conditions de rangement, une légère migration des couleurs peut se produire. Ne rangez pas le produit lorsqu'il est mouillé.

Avant de ranger le produit, il est essentiel de le nettoyer et de le sécher correctement. Si le produit est rangé alors qu'il est mouillé, cela peut entraîner l'apparition de moisissures, de mauvaises odeurs, de migrations de couleur et une dégradation du matériau. Séchez le produit soigneusement dans un endroit aéré et ombragé, puis nettoyez sa surface avec une brosse douce avant de le ranger.

Veuillez le conserver dans un endroit bien ventilé, à l'abri de la lumière directe du soleil, des températures élevées et de l'humidité.

Les petites zones endommagées du tissu peuvent être réparées avec du ruban adhésif de réparation. Veuillez lire attentivement le manuel du ruban adhésif de réparation avant de l'appliquer.

Selon les conditions d'utilisation, le matériau du produit peut se détériorer sur une grande surface, perdant ainsi sa durabilité et devenir irréparable.

Le ruban adhésif d'étanchéité pour coutures est appliqué sous pression à une température conçue pour préserver le revêtement PU. Toutefois, il peut se décoller après plusieurs utilisations. Si vous constatez un décollement, utilisez un fer à repasser à basse température pour recoller uniquement les parties décollées. Notez qu'une chaleur excessive entraînerait une décoloration ou une accélération de la détérioration du tissu. Si le revêtement PU est complètement décollé, il peut être impossible de le réparer.

La sève est difficile à retirer. N'installez pas ce produit sous des arbres qui produisent fréquemment de la sève. Le tissu ou le revêtement peut être endommagé si la sève est retirée de force en utilisant un solvant, etc.

Pour optimiser la longévité de ce produit, vérifiez-le et entretenez-le régulièrement (ainsi que tous les accessoires tels que les piquets).

Garantie

Snow Peak a pris toutes les mesures possibles pour s'assurer que chaque produit soit durable et fonctionne correctement. Si vous constatez un défaut sur un produit, veuillez contacter le revendeur auprès duquel vous avez acheté le produit ou le service client de Snow Peak. Si un défaut de fabrication est avéré, le produit défectueux sera réparé ou échangé gratuitement. Dans les autres cas, Snow Peak se chargera de la réparation du produit moyennant des frais appropriés. La décision de réparer ou de remplacer le produit sera prise à la discrétion de Snow Peak.

Snow Peak ne procédera à aucune réparation pour les dommages résultant des situations suivantes:

- Usure due à l'âge du matériau.
- Domages causés par des modifications ou une manipulation brutale.
- Domages causés par une utilisation inappropriée non mentionnée dans le manuel d'instructions.
- Domages causés par des accidents.
- Tout dommage autre que ceux liés à un défaut de fabrication.
- Domages causés par la poussière ou la rouille.
- Domages et défauts causés par le démontage du produit.
- Domages et défauts causés par des chutes, des secousses ou d'autres chocs.
- Détérioration ou défaillance des pièces en raison de la friction.
- Domages causés par l'utilisation du produit en combinaison avec des produits d'un autre fabricant.

Réparation

Si des réparations professionnelles sont nécessaires, veuillez contacter le revendeur auprès duquel vous avez acheté le produit ou le service client de Snow Peak.

Avant de faire une demande de réparation, assurez-vous que le produit soit sec et propre.

Veuillez joindre une note ou une étiquette indiquant la réparation nécessaire et préciser les détails concernant la nature et la date du dommage.

Les frais de transport et de réparation sont déterminés comme suit:

- Dans le cadre de la garantie : les frais de transport (aller-retour) et de réparation sont pris en charge par Snow Peak.
- Hors garantie : les frais de transport (aller-retour) et de réparation sont pris en charge par le client.